

# 逃し管セット

## 取付説明書

BOP-EP8M

このたびはネポン製品をお買い上げいただきまして、まことにありがとうございます。  
取付説明書をよくお読みのうえ、正しく安全にお使いください。

■対象オイルタンク BOT-99、BOT-200、BOT-490

■工事をされる方へ

取付説明書をよくお読みのうえ、正しく取り付けてください。  
取り付け完了後、この取付説明書はお客様へお渡しください。

■お客様へ

この取付説明書はいつでも見ることができるところに必ず保管してください。

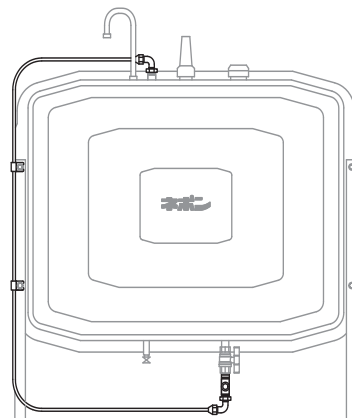

### 安全上のご注意

ご使用になる前に、この「安全上のご注意」をよくお読みのうえ、正しく取り付けてください。

表示と意味



**警告**

人が死亡または重傷を負う可能性が  
想定される内容を示します。



**注意**

人が軽傷を負う可能性や物的損害の  
発生が想定される内容を示します。



**警告**

工事や移設は、お買い上げの販売店、  
または工事業者が行なう  
お客様ご自身で工事をされ、施工不  
備があると火災のおそれがあります。









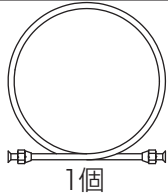

**注意**

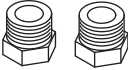
取り付け後、油漏れがないことを確認  
する  
火災、環境汚染のおそれがあります。

## 1 準備する

■次の付属品をご確認ください。

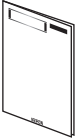
		銅パイプ φ8mm	ハーフエルボ G1/4(フレア) ×R1/4	プッシング 1/2B×1/4B	ニップル(大) 1/2B	ニップル(小) 1/4B
		 1個	 2個	 2個	 1個	 1個
オイル タンク別 使用部品	BOT-99	○	○	○(1個)	—	○
	BOT-200	○	○	○	○	—
	BOT-490	○	○	○	○	—
		チーズ(大) 1/2B	チーズ(小) 1/4B	配管止め金具	シールテープ	取付説明書 (本書)
		 1個	 1個	 2個	 1個	 1冊
オイル タンク別 使用部品	BOT-99	—	○	○	○	○
	BOT-200	○	—	○	○	○
	BOT-490	○	—	○	○	○

75-07 046604000

■ 次のものをご用意ください。

- パイプレンチ 1本
- スパナ 2本

■ 次の操作をしてください。

- 機器の電源を切ってください。
- オイルタンクバルブを閉めてください。

○既設の逃し管セットと交換する場合は、逃し管セットを取り外してください。  
取り外すときは、銅パイプなどに残った油がこぼれないように注意してください。

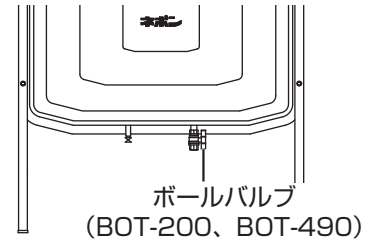
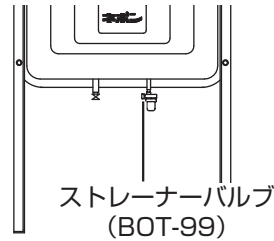

## 2 オイルタンク上部に取り付ける

お願い

- 各ねじ部は、必ずダブルスパナ、またはパイプレンチとスパナで締めてください。十分に固定しないで締めると、部品が破損するおそれがあります。ダブルスパナなどができない場合は、部品に不必要な力が加わらないように十分に固定してから、ねじを締め込んでください。

【使用部品】 ハーフエルボ 1個、ブッシング 1個、シールテープ

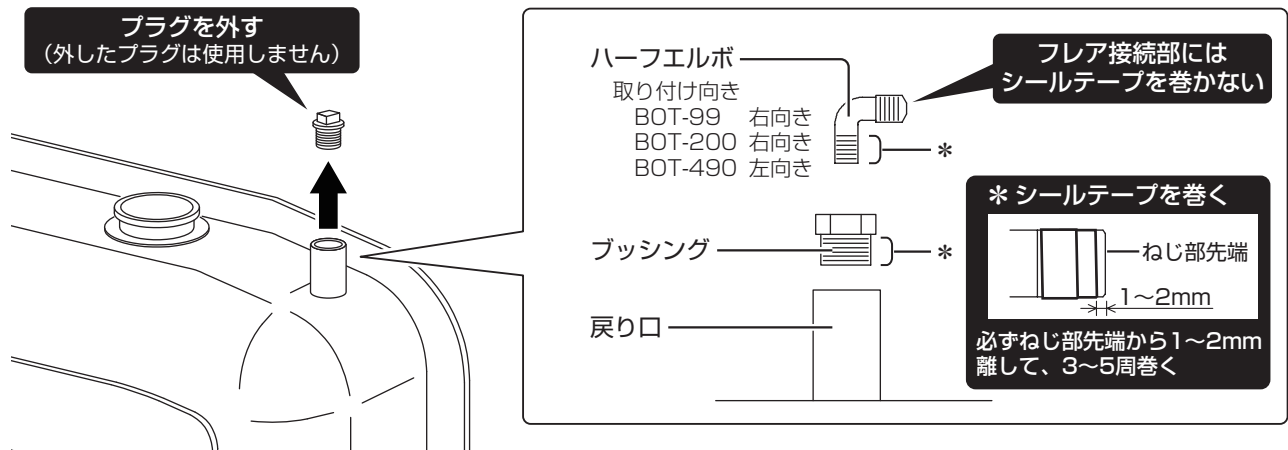

## 3 オイルタンク下部に取り付ける

オイルタンクの型式によって接続方法が異なります。型式ごとの説明に従って、正しく接続してください。

お願い

- 各ねじ部は、必ずダブルスパナ、またはパイプレンチとスパナで締めてください。十分に固定しないで締めると、部品が破損するおそれがあります。ダブルスパナなどができない場合は、部品に不必要な力が加わらないように十分に固定してから、ねじを締め込んでください。

## オイルタンクBOT-99の場合

【使用部品】 ニップル (小) 1個、チーズ (小) 1個、ハーフエルボ 1個、シールテープ

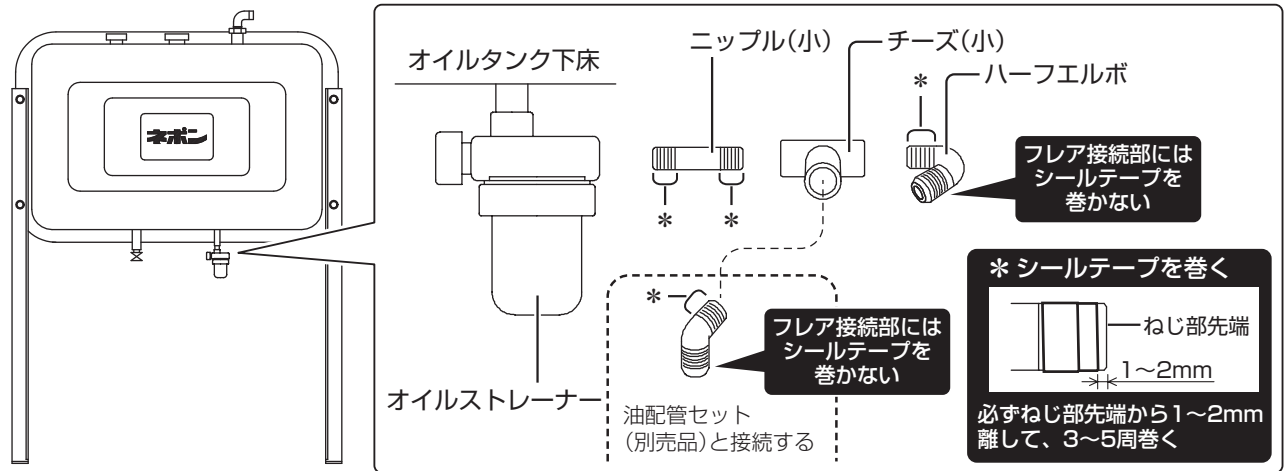

## オイルタンクBOT-200の場合

【使用部品】 ニップル (大) 1個、チーズ (大) 1個、ブッシング 1個、ハーフエルボ 1個、シールテープ

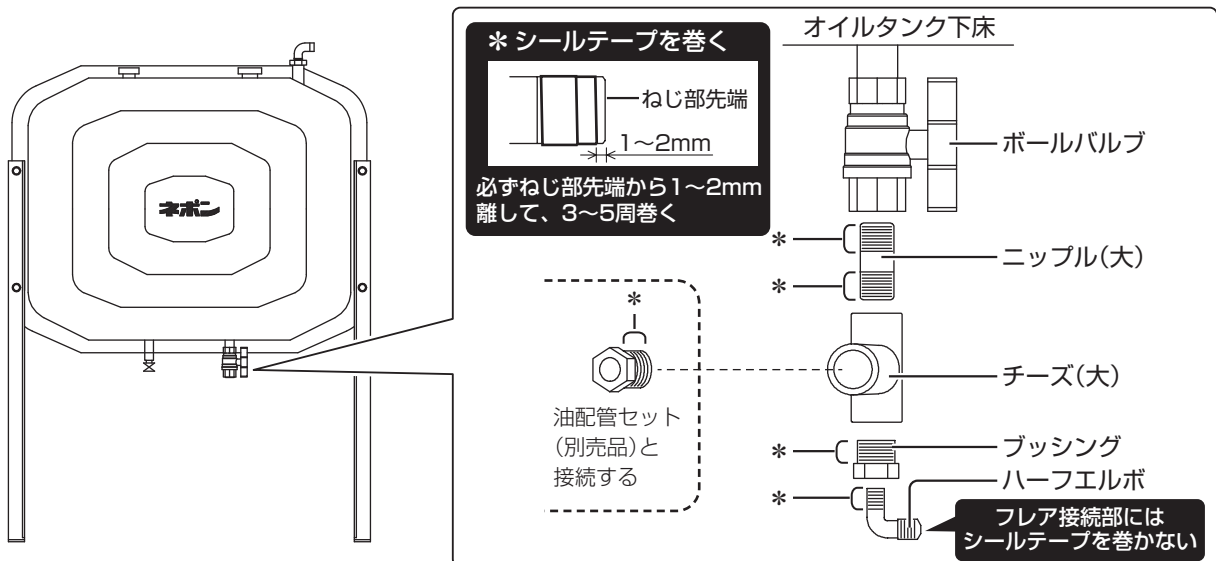

## オイルタンクBOT-490の場合

【使用部品】 ニップル (大) 1個、チーズ (大) 1個、ブッシング 1個、ハーフエルボ 1個、シールテープ

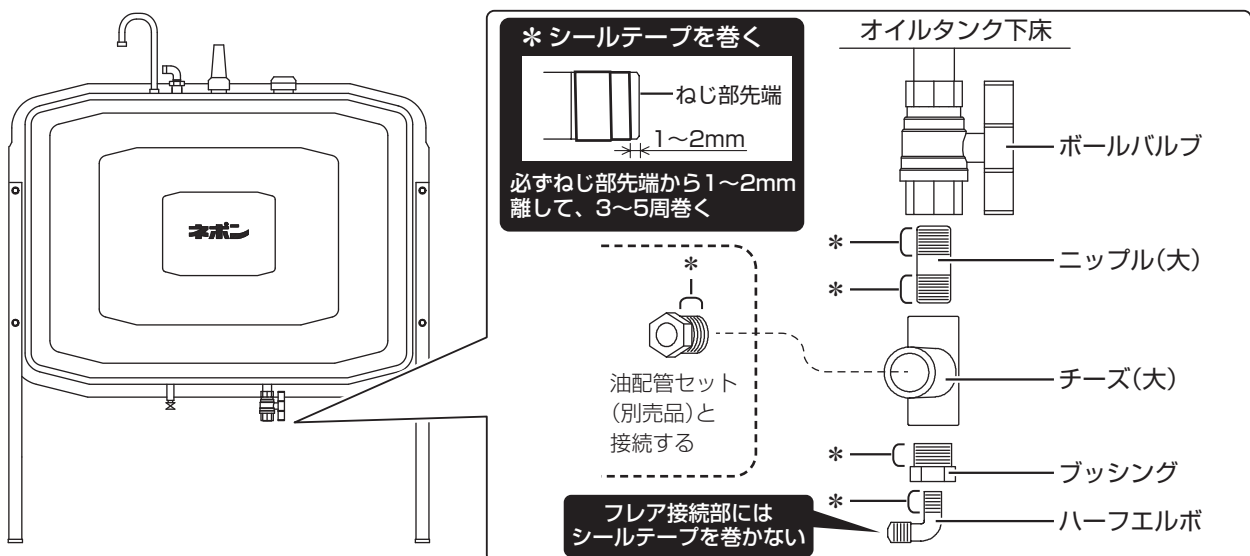

## 4 銅パイプを接続する

### オイルタンクBOT-99、BOT-200の場合

【使用部品】銅パイプ 1個、配管止め金具 2個

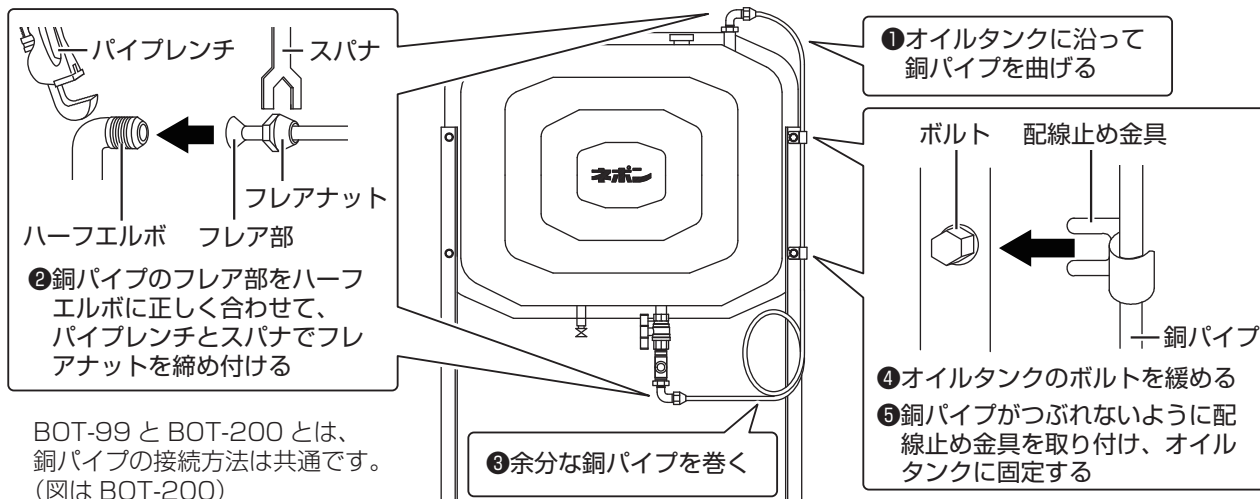

### オイルタンクBOT-490の場合

【使用部品】銅パイプ 1個、配管止め金具 2個

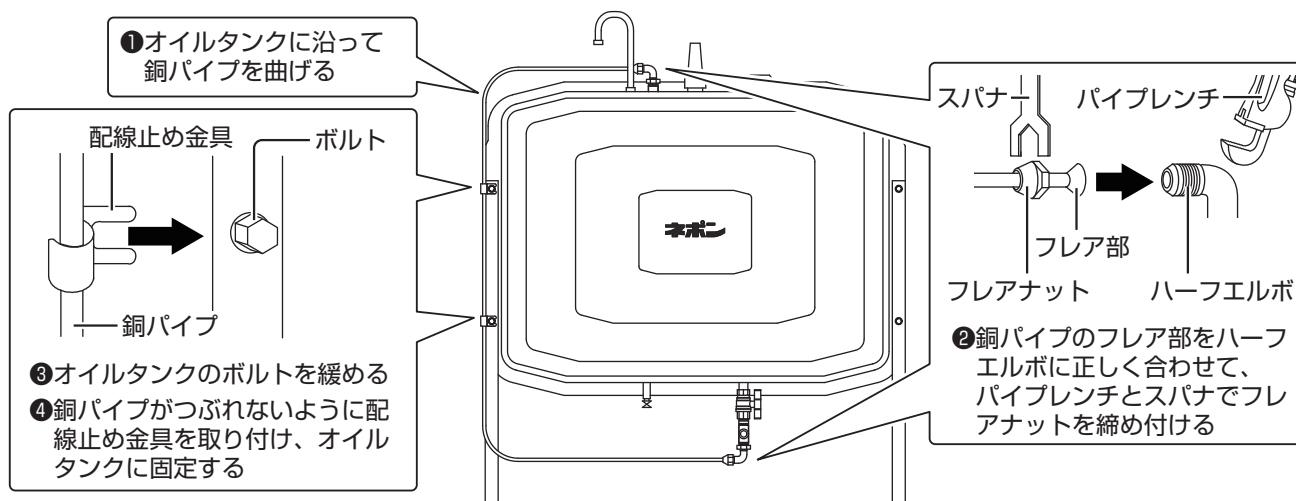

## 5 取り付け後の確認をする

- ◎オイルタンクから燃焼機器まで、油配管が確実に施工されていることを確認してください。
- ◎オイルタンクに灯油を入れ、オイルタンクのバルブを開けて、油漏れがないことを確認してください。油漏れがある場合は、漏れている箇所の配管を増し締めしてください。

■これで作業は完了です。

製品に関する  
お問い合わせは・・・

お買い上げの販売店

または

お近くのネポン営業所

サービスセンター ☎(046) 247-3195 月曜日～金曜日 9:00～17:00

ネポン株式会社

〒150-0002 東京都渋谷区渋谷1丁目4番2号  
URL: <http://www.nepon.co.jp/>

環境に配慮した紙を使用しています。

無断転載・不許複製禁止